

## EXV Dati Tecnici

### Stocicatori a timone

---



EXV 10(i)C/Li-Ion

EXV 12(i)C/Li-Ion

EXV 14(i)C/Li-Ion

EXV 16(i)C/Li-Ion

EXV 14(i)/Li-Ion

EXV 14 D/Li-Ion

EXV 16(i)/Li-Ion

EXV 16 D/Li-Ion

EXV 20(i)/Li-Ion

EXV 20 D/Li-Ion

EXV iGo/Li-Ion

  
**Li-Ion**  
INSIDE

**iGo**



EXV 10C - EXV 12C Stoccatore a timone  
Stoccaggio in altezza più semplice che mai

Le presenti specifiche tecniche, conformi alle direttive VDI 2198, sono valide solo per il modello standard.  
L'uso di gommature, accessori, montanti alternativi, ecc. potrebbero determinare valori diversi.



Dati caratteristici	1.1 Produttore		STILL					STILL			STILL			STILL			
	1.2 Nome modello specificato dal produttore		<b>EXV 10C</b>					<b>EXV 10(i)C</b>			<b>EXV 12C</b>			<b>EXV 12(i)C D*</b>			
Dati caratteristici	Montante		Simplex	Telescopico compatto	Telescopico	NiHo	Triplex	Telescopico	NiHo	Triplex	Telescopico compatto	Telescopico	NiHo	Triplex	Telescopico	NiHo	Triplex
	1.3 Trasmissione			Elettrica					Elettrica			Elettrica			Elettrica		
1.4 Tipo di guida			Guida a timone					Guida a timone			Guida a timone			Guida a timone			
1.5 Portata nominale/Carico nominale	Q	kg	1000					1000			1200			1200/1200/500+500 <sup>1</sup>			
1.6 Distanza dal baricentro di carico	c	mm	600					600			600			600			
1.8 Distanza dal carico, centro asse-forche	x	mm	715 <sup>2</sup>	695 <sup>2</sup>	695 <sup>2</sup>	695 <sup>2</sup>	639	785/707 <sup>2,3</sup>	785/707 <sup>2,3</sup>	730/652 <sup>3</sup>	695 <sup>2</sup>	695 <sup>2</sup>	695 <sup>2</sup>	639	785/707 <sup>2,3</sup>	785/707 <sup>2,3</sup>	730/652 <sup>3</sup>
1.9 Interasse	y	mm	1123 <sup>4</sup>					1282/1204 <sup>3,4</sup>			1123 <sup>4</sup>			1282/1204 <sup>3,4</sup>			
2.1 Peso (compresa batteria)		kg	564 <sup>6</sup>	640 <sup>6</sup>	657 <sup>6</sup>	675 <sup>6</sup>	790 <sup>6</sup>	724 <sup>6</sup>	742 <sup>6</sup>	857 <sup>6</sup>	704 <sup>6</sup>	721 <sup>6</sup>	739 <sup>6</sup>	854 <sup>6</sup>	783 <sup>6</sup>	802 <sup>6</sup>	917 <sup>6</sup>
2.2 Carico assiale, con carico lato guida/lato carico		kg	512/1052	545/1095	557/1100	570/1105	589/1201	596/1128	608/1134	627/1230	614/1290	626/1295	638/1301	648/1406	659/1324	671/1331	682/1435
2.3 Carico assiale, senza carico lato guida/lato carico		kg	410/154	460/180	473/184	485/190	555/235	518/206	530/212	599/258	512/192	525/196	537/202	607/247	564/219	577/225	646/271
3.1 Gommatura			Poliuretano					Poliuretano			Poliuretano			Poliuretano			
3.2 Dimensione gomme lato guida		mm	Ø 230 x 75					Ø 230 x 75			Ø 230 x 75			Ø 230 x 75			
3.3 Dimensione gomme lato carico		mm	1x Ø 85 x 85					2x Ø 85 x 85			1x Ø 85 x 85			2x Ø 85 x 85			
3.4 Ruote aggiuntive (dimensioni)			Ø 140 x 54					Ø 140 x 54			Ø 140 x 54			Ø 140 x 54			
3.5 Numero di ruote (x = trazione)			1 x -1/2					1 x -1/2			1 x -1/2			1 x -1/2			
3.6 Carreggiata lato guida/lato carico	b <sub>10</sub> /b <sub>11</sub>	mm	516/380 <sup>7</sup>					516/380 <sup>7</sup>			516/380 <sup>7</sup>			516/380 <sup>7</sup>			
4.2 Altezza montante abbassato	h <sub>1</sub>	mm	vedere tabella montanti					vedere tabella montanti			vedere tabella montanti			vedere tabella montanti			
4.3 Alzata libera	h <sub>2</sub>	mm	vedere tabella montanti					vedere tabella montanti			vedere tabella montanti			vedere tabella montanti			
4.4 Sollevamento	h <sub>3</sub>	mm	vedere tabella montanti					vedere tabella montanti			vedere tabella montanti			vedere tabella montanti			
4.5 Altezza montante esteso	h <sub>4</sub>	mm	vedere tabella montanti					vedere tabella montanti			vedere tabella montanti			vedere tabella montanti			
4.6 Sollevamento iniziale	h <sub>5</sub>	mm	-					125			-			125			
4.9 Altezza timone in posizione di marcia	h <sub>14</sub>	mm	841/1249 <sup>8</sup>					841/1249 <sup>8</sup>			841/1249 <sup>8</sup>			841/1249 <sup>8</sup>			
4.10 Altezza dei bracci di carico	h <sub>8</sub>	mm	80					80			80			80			
4.15 Altezza forche	h <sub>13</sub>	mm	86					86			86			86			
4.19 Lunghezza totale	l <sub>1</sub>	mm	1718 <sup>4,9,10</sup>	1738 <sup>4,9,10</sup>	1738 <sup>4,9,10</sup>	1738 <sup>4,9,10</sup>	1794 <sup>4,10</sup>	1806 <sup>4,9,10</sup>	1806 <sup>4,9,10</sup>	1862 <sup>4,10</sup>	1738 <sup>4,9,10</sup>	1738 <sup>4,9,10</sup>	1738 <sup>4,9,10</sup>	1794 <sup>4,10</sup>	1806 <sup>4,9,10</sup>	1806 <sup>4,9,10</sup>	1862 <sup>4,10</sup>
4.20 Lunghezza compreso dorso forche	l <sub>2</sub>	mm	568 <sup>4,9,10</sup>	588 <sup>4,9,10</sup>	588 <sup>4,9,10</sup>	588 <sup>4,9,10</sup>	644 <sup>4,10</sup>	656 <sup>4,9,10</sup>	656 <sup>4,9,10</sup>	712 <sup>4,10</sup>	588 <sup>4,9,10</sup>	588 <sup>4,9,10</sup>	588 <sup>4,9,10</sup>	644 <sup>4,10</sup>	656 <sup>4,9,10</sup>	656 <sup>4,9,10</sup>	712 <sup>4,10</sup>
4.21 Larghezza totale	b <sub>1</sub>	mm	800 <sup>11</sup>					800 <sup>11</sup>			800 <sup>11</sup>			800 <sup>11</sup>			
4.22 Dimensioni forche	s/e/l	mm	65 <sup>12</sup> /180/1150					65 <sup>12</sup> /180/1150			65 <sup>12</sup> /180/1150			65 <sup>12</sup> /180/1150			
4.24 Larghezza piastra portaforche	b <sub>3</sub>	mm	533 <sup>12</sup>					533 <sup>12</sup>			533 <sup>12</sup>			533 <sup>12</sup>			
4.25 Larghezza totale forche	b <sub>5</sub>	mm	560 <sup>14</sup>					560 <sup>14</sup>			560 <sup>14</sup>			560 <sup>14</sup>			
4.31 Distanza minima da terra, carico sotto il montante	m <sub>1</sub>	mm	27					16			27			16			
4.32 Distanza minima da terra al centro dell'interasse	m <sub>2</sub>	mm	30					20/145 <sup>3</sup>			30			20/145 <sup>3</sup>			
4.34.1 Larghezza delle corsie per pallet da 1000 x 1200 attraverso	A <sub>int</sub>	mm	2256 (2027) <sup>4,15,16</sup>	2265 (2047) <sup>4,15,16</sup>	2292 (2103) <sup>4,15</sup>	2335 (2110) <sup>3,4,15,16</sup>	2361 (2165) <sup>3,4,15</sup>	2265 (2047) <sup>4,15,16</sup>	2292 (2103) <sup>4,15</sup>	2335 (2110) <sup>3,4,15,16</sup>	2361 (2165) <sup>3,4,15</sup>	2265 (2047) <sup>4,15,16</sup>	2292 (2103) <sup>4,15</sup>	2335 (2110) <sup>3,4,15,16</sup>	2361 (2165) <sup>3,4,15</sup>	2335 (2110) <sup>3,4,15,16</sup>	2361 (2165) <sup>3,4,15</sup>
4.34.2 Larghezza delle corsie per pallet da 800 x 1200 in senso longitudinale	A <sub>ext</sub>	mm	2221 (2077) <sup>4,15,17</sup>	2236 (2097) <sup>4,15,17</sup>	2281 (2153) <sup>4,15</sup>	2302 (2160) <sup>3,4,15,17</sup>	2345 (2215) <sup>3,4,15</sup>	2236 (2097) <sup>4,15,17</sup>	2281 (2153) <sup>4,15</sup>	2302 (2160) <sup>3,4,15,17</sup>	2345 (2215) <sup>3,4,15</sup>	2236 (2097) <sup>4,15,17</sup>	2281 (2153) <sup>4,15</sup>	2302 (2160) <sup>3,4,15,17</sup>	2345 (2215) <sup>3,4,15</sup>	2302 (2160) <sup>3,4,15,17</sup>	2345 (2215) <sup>3,4,15</sup>
4.35 Raggio di sterzata	W <sub>s</sub>	mm	1392 <sup>4,15</sup>					1540 <sup>4,15</sup> /1467 <sup>3,4,15</sup>			1392 <sup>15</sup>			1540 <sup>4,15</sup> /1467 <sup>3,4,15</sup>			
5.1 Velocità di marcia con/senza carico		km/h	6/6					6/6			6/6			6/6			
5.1.1 Velocità in retromarcia con/senza carico		km/h	6/6					6/6			6/6			6/6			
5.2 Velocità di sollevamento con/senza carico		m/s	0,13/0,20	0,13/0,25	0,18/0,32	0,17/0,29	0,17/0,28	0,18/0,32	0,17/0,29	0,17/0,28	0,11/0,25	0,16/0,32	0,15/0,29	0,15/0,28	0,16/0,32	0,15/0,29	0,15/0,28
5.3 Velocità di abbassamento con/senza carico		m/s	0,23/0,23	0,30/0,30	0,42/0,36	0,40/0,32	0,40/0,34	0,42/0,36	0,40/0,32	0,40/0,34	0,30/0,30	0,42/0,36	0,40/0,32	0,40/0,34	0,42/0,36	0,40/0,32	0,40/0,34
5.8 Pendenza max. S2 = 5 min con/senza carico		%	5/10					5/10			5/10			8/15			
5.10 Freno di servizio			Elettromagnetico					Elettromagnetico			Elettromagnetico			Elettromagnetico			
6.1 Prestazioni motore di trasmissione, S2 = 60 min.		kW	1,1					1,1			1,1			1,1			
6.2 Prestazioni motore per sollevamento, S3 = 15%		kW	2,2/5		3,0/11			3,0/11			2,2/5	3,0/11			3,0/11		
6.3 Batteria conforme a DIN 43531/35/36; A, B, C, no			No					No			No			No			
6.4 Tensione batteria/capacità nominale K <sub>s</sub>		V/Ah	24 V Li-Ion Compact 3,0/3,6 kWh					24 V Li-Ion Compact 3,0/3,6 kWh			24 V Li-Ion Compact 3,0/3,6 kWh			24 V Li-Ion Compact 3,0/3,6 kWh			
6.5 Peso batteria ±5% (a seconda del produttore)		kg	21					21			21			21			
6.6 Consumo energetico secondo DIN EN 16796		kWh/h	0,52					0,52			0,55			0,55			
6.6.1 Emissioni CO2 equivalente		kg/h	0,3					0,3			0,3			0,3			
6.7 Turnover performance secondo VDI 2198		t/h	40					40			48			48			
6.8 Efficienza di turnover secondo VDI 2198		t/kWh	42					42			48			48			
8.1 Comando trasmissione			Comando CA					Comando CA			Comando CA			Comando CA			
10.7 Pressione sonora (all'orecchio dell'operatore)		dB(A)	<70					<70			<70			<70			

<sup>1</sup> Capacità sollevamento principale / capacità sollevamento iniziale / capacità trasporto doppio pallet (sollevamento principale + bracci di carico); la versione doppio stoccatore è disponibile solo per montante telescopico e HiLo con sollevamento h<sub>3</sub> >4000 mm e montante simplex  
<sup>2</sup> Con piastra porta forche s = 65 mm (integrata); con piastra porta forche s = 55 mm (associata) -32 mm per montante simplex; -35 mm per montante telescopico compatto, telescopico e NiHo  
<sup>3</sup> Razze sollevate  
<sup>4</sup> Con vassoio 11; con vassoio 95 1,2 t +55 mm  
<sup>5</sup> Con vassoio 95 1,6 t; con vassoio 112 +65 mm  
<sup>6</sup> Con montante 1,0-1,2 t; h<sub>1</sub> = 1940 mm e vassoio 11; con montante 1,4-1,6 t; h<sub>1</sub> = 1915 mm e vassoio 95 1,6 t  
<sup>7</sup> Con estensione forche b<sub>5</sub> = 560 mm; con b<sub>5</sub> = 520 mm -40 mm (non in combinazione con l'opzione doppio stoccatore)  
<sup>8</sup> Dall'asse di rotazione a farfalla; in posizione di marcia ridotta +11 mm  
<sup>9</sup> Con piastra porta forche s = 55 mm (associata) +32 mm per montante simplex; +35 mm per montante telescopico compatto, telescopico e HiLo  
<sup>10</sup> Con protezione piedi passiva +15 mm; con protezione piedi attiva +23 mm  
<sup>11</sup> Con protezione piedi passiva +21 mm; con protezione piedi attiva +34 mm  
<sup>12</sup> Con piastra porta forche integrata; con piastra porta forche associata s = 55 mm e b<sub>3</sub> = 711 mm  
<sup>13</sup> Con piastra porta forche con forche non flettenti s = 71 mm  
<sup>14</sup> Estensione forche aggiuntiva disponibile: b<sub>5</sub> = 520 mm solo con vassoio 95 e non in combinazione con l'opzione doppio stoccatore  
<sup>15</sup> Con timone in posizione di lavoro superiore (10°) e completamente girato in senso orario; in posizione di marcia ridotta -13 mm. I valori A<sub>ext</sub> tra parentesi sono calcolati per il caso particolare in cui l'area di rotazione R sia libera.  
<sup>16</sup> Con piastra porta forche s = 65 mm; con piastra porta forche s = 55 mm +15 mm (+32 per il valore tra parentesi) per montante simplex; +17 mm (+35 per il valore tra parentesi) per montante telescopico compatto, telescopico e NiHo  
<sup>17</sup> Con piastra porta forche s = 65 mm; con piastra porta forche s = 55 mm +25 mm (+32 per il valore tra parentesi) per montante simplex; +28 mm (+35 per il valore tra parentesi) per montante telescopico compatto, telescopico e NiHo

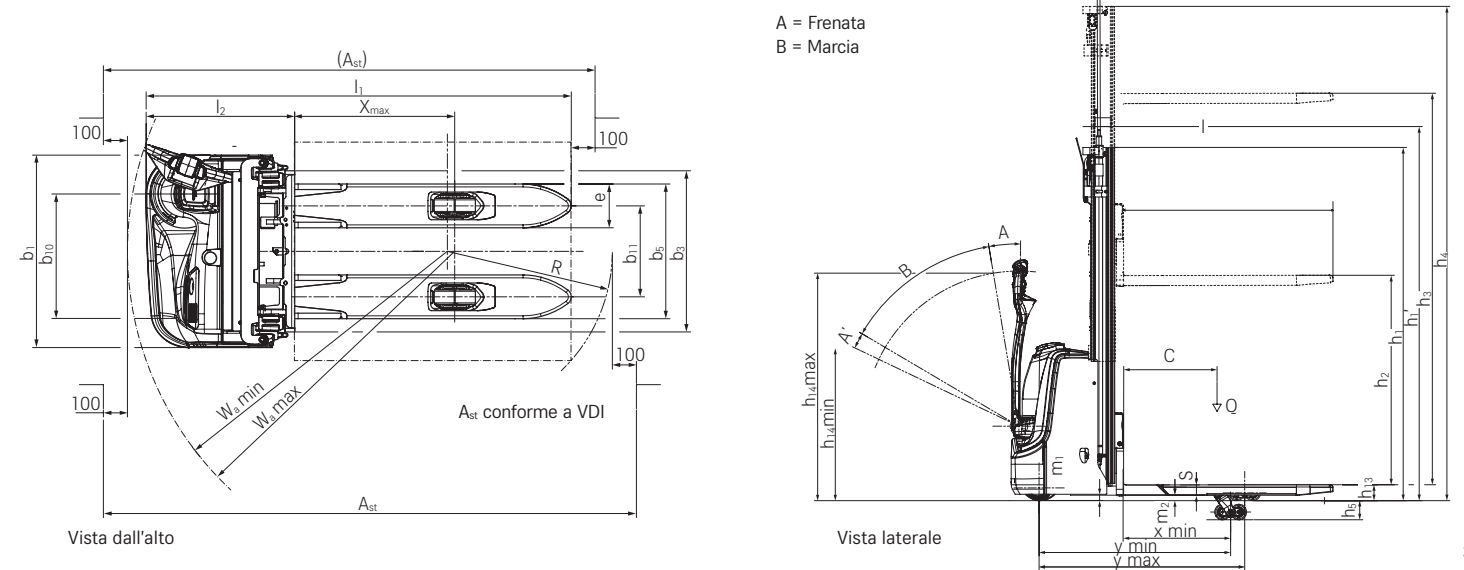

2 \* Funzione di trasporto doppio stoccatore

EXV 14C - EXV 16C Stoccatore a timone  
Stoccaggio in altezza più semplice che mai

Le presenti specifiche tecniche, conformi alle direttive VDI 2198, sono valide solo per il modello standard.  
L'uso di gommature, accessori, montanti alternativi, ecc. potrebbero determinare valori diversi.



Dati caratteristici	1.1 Produttore		STILL			STILL			STILL			STILL				
	1.2 Nome modello specificato dal produttore		EXV 14 C			EXV 14(i) C/-D			EXV 16 C			EXV 16(i) C/-D				
Dati caratteristici	Montante		Telescopico	NiHo	Triplex	Telescopico	NiHo	Triplex	Telescopico	NiHo	Triplex	Telescopico	NiHo	Triplex		
	1.3 Trasmissione		Elettrica			Elettrica			Elettrica			Elettrica				
Dati caratteristici	1.4 Tipo di guida		Guida a timone			Guida a timone			Guida a timone			Guida a timone				
	1.5 Portata nominale/Carico nominale		Q	kg	1400	1400/1600/600+800 <sup>1</sup>			1600	1600/1600/600+800 <sup>1</sup>						
Dati caratteristici	1.6 Distanza dal baricentro di carico		c	mm	600	600			600	600						
	1.8 Distanza dal carico, centro asse-forche		x	mm	721	721	696	733/688 <sup>3</sup>	733/688 <sup>3</sup>	707/662 <sup>3</sup>	721	721	696	733/688 <sup>3</sup>	733/688 <sup>3</sup>	707/662 <sup>3</sup>
Dati caratteristici	1.9 Interasse		y	mm	1237 <sup>5</sup>	1317/1272 <sup>3,5</sup>			1237 <sup>5</sup>	1317/1272 <sup>3,5</sup>						
	2.1 Peso (compresa batteria)			kg	977 <sup>6</sup>	993 <sup>6</sup>	1111 <sup>6</sup>	1023 <sup>6</sup>	1039 <sup>6</sup>	1157 <sup>6</sup>	977 <sup>6</sup>	993 <sup>6</sup>	1111 <sup>6</sup>	1023 <sup>6</sup>	1039 <sup>6</sup>	1157 <sup>6</sup>
Dati caratteristici	2.2 Carico assiale, con carico		lato guida/lato carico	kg	837/1540	847/1546	893/1618	791/1632	800/1639	842/1715	856/1721	866/1727	908/1803	804/1819	814/1825	851/1906
	2.3 Carico assiale, senza carico		lato guida/lato carico	kg	700/277	710/283	785/326	713/310	722/316	793/364	700/277	710/283	785/326	713/310	722/316	793/364
Dati caratteristici	3.1 Gommatura		Poliuretano			Poliuretano			Poliuretano			Poliuretano				
	3.2 Dimensione gomme		lato guida	mm	Ø 230 x 75	Ø 230 x 75			Ø 230 x 75	Ø 230 x 75						
Dati caratteristici	3.3 Dimensione gomme		lato carico	mm	1x Ø 85 x 85	2x Ø 85 x 85			1x Ø 85 x 85	2x Ø 85 x 85						
	3.4 Ruote aggiuntive (dimensioni)			mm	Ø 140 x 54	Ø 140 x 54			Ø 140 x 54	Ø 140 x 54						
Dati caratteristici	3.5 Numero di ruote (x = trazione)		1 x -1/2			1 x -1/2			1 x -1/2			1 x -1/2				
	3.6 Carreggiata		lato guida/lato carico	b <sub>10</sub> /b <sub>11</sub>	mm	516/380	516/380			516/380	516/380					
Dati caratteristici	4.2 Altezza		montante abbassato	h <sub>1</sub>	mm	vedere tabella montanti			vedere tabella montanti			vedere tabella montanti				
	4.3 Alzata libera			h <sub>2</sub>	mm	vedere tabella montanti			vedere tabella montanti			vedere tabella montanti				
Dati caratteristici	4.4 Sollevamento			h <sub>3</sub>	mm	vedere tabella montanti			vedere tabella montanti			vedere tabella montanti				
	4.5 Altezza		montante esteso	h <sub>4</sub>	mm	vedere tabella montanti			vedere tabella montanti			vedere tabella montanti				
Dati caratteristici	4.6 Sollevamento iniziale			h <sub>5</sub>	mm	-			110			110				
	4.9 Altezza timone in posizione di marcia		min./max.	h <sub>14</sub>	mm	841/1249 <sup>8</sup>			841/1249 <sup>8</sup>			841/1249 <sup>8</sup>				
Dati caratteristici	4.10 Altezza dei bracci di carico			h <sub>8</sub>	mm	80			80			80				
	4.15 Altezza forche		abbassato	h <sub>13</sub>	mm	86			86			86				
Dati caratteristici	4.19 Lunghezza totale		l <sub>1</sub>	mm	1826 <sup>5,10</sup>	1826 <sup>5,10</sup>	1851 <sup>5,10</sup>	1894 <sup>5,10</sup>	1894 <sup>5,10</sup>	1919 <sup>5,10</sup>	1826 <sup>5,10</sup>	1826 <sup>5,10</sup>	1851 <sup>5,10</sup>	1894 <sup>5,10</sup>	1894 <sup>5,10</sup>	1919 <sup>5,10</sup>
	4.20 Lunghezza compreso dorso forche		l <sub>2</sub>	mm	676 <sup>5,10</sup>	701 <sup>5,10</sup>	744 <sup>5,10</sup>	769 <sup>5,10</sup>	676 <sup>5,10</sup>	701 <sup>5,10</sup>	744 <sup>5,10</sup>	769 <sup>5,10</sup>				
Dati caratteristici	4.21 Larghezza totale		b <sub>1</sub>	mm	800 <sup>11</sup>			800 <sup>11</sup>			800 <sup>11</sup>					
	4.22 Dimensioni forche		s/e/l	mm	55 <sup>13</sup> /182/1150			55 <sup>13</sup> /182/1150			55 <sup>13</sup> /182/1150					
Dati caratteristici	4.24 Larghezza piastra portaforche		b <sub>3</sub>	mm	780			780			780					
	4.25 Larghezza totale forche		b <sub>5</sub>	mm	560			560			560					
Dati caratteristici	4.31 Distanza minima da terra, carico		sotto il montante	m <sub>1</sub>	mm	27			27			27				
	4.32 Distanza minima da terra al centro dell'interasse			m <sub>2</sub>	mm	30			20/130 <sup>3</sup>			30				
Dati caratteristici	4.34.1 Larghezza delle corsie per pallet da 1000 x 1200 attraverso		A <sub>st</sub>	mm	2360 (2127) <sup>5,15</sup>	2371 (2152) <sup>5,15</sup>	2406 (2192) <sup>3,5,15</sup>	2419 (2218) <sup>3,5,15</sup>	2360 (2127) <sup>5,15</sup>	2371 (2152) <sup>5,15</sup>	2406 (2192) <sup>3,5,15</sup>	2419 (2218) <sup>3,5,15</sup>				
	4.34.2 Larghezza delle corsie per pallet da 800 x 1200 in senso longitudinale		A <sub>st</sub>	mm	2322 (2177) <sup>5,15</sup>	2341 (2202) <sup>5,15</sup>	2380 (2242) <sup>3,5,15</sup>	2400 (2268) <sup>3,5,15</sup>	2322 (2177) <sup>5,15</sup>	2341 (2202) <sup>5,15</sup>	2380 (2242) <sup>3,5,15</sup>	2400 (2268) <sup>3,5,15</sup>				
Dati caratteristici	4.35 Raggio di sterzata		W <sub>s</sub>	mm	1498 <sup>5,15</sup>			1573 <sup>3,15</sup> /1530 <sup>3,5,15</sup>			1498 <sup>5,15</sup>					
	5.1 Velocità di marcia		con/senza carico	km/h	6/6			6/6			6/6					
Dati prestazionali	5.1.1 Velocità in retromarcia		con/senza carico	km/h	6/6			6/6			6/6					
	5.2 Velocità di sollevamento		con/senza carico	m/s	0,14/0,27	0,14/0,25	0,14/0,25	0,14/0,27	0,14/0,25	0,14/0,25	0,13/0,27	0,13/0,25	0,13/0,25	0,13/0,27	0,13/0,25	0,13/0,25
Dati prestazionali	5.3 Velocità di abbassamento		con/senza carico	m/s	0,42/0,27	0,40/0,22	0,40/0,26	0,42/0,27	0,40/0,22	0,40/0,26	0,42/0,27	0,40/0,22	0,40/0,26	0,42/0,27	0,40/0,22	0,40/0,26
	5.8 Pendenza max. S2 = 5 min		con/senza carico	%	5/10			7/15			5/10			7/15		
Dati prestazionali	5.10 Freno di servizio		Elettromagnetico			Elettromagnetico			Elettromagnetico			Elettromagnetico				
	6.1 Prestazioni motore di trasmissione, S2 = 60 min.			kW	1,3			1,3			1,3					
Motore elettrico	6.2 Prestazioni motore per sollevamento, S3 = 15 %			kW	3,0/11			3,0/11			3,0/11					
	6.3 Batteria conforme a DIN 43531/35/36; A, B, C, no				No			No			No					
Motore elettrico	6.4 Tensione batteria/capacità nominale K <sub>s</sub>			V/Ah	24 V 2PzS-B 200 Ah			24 V 2PzS-B 200 Ah			24 V 2PzS-B 200 Ah					
	6.5 Peso batteria ±5 % (a seconda del produttore)			kg	195			195			195					
Motore elettrico	6.6 Consumo energetico secondo DIN EN 16796			kWh/h	0,69			0,69			0,74					
	6.6.1 Emissioni CO2 equivalente			kg/h	0,4			0,4			0,4					
Motore elettrico	6.7 Turnover performance secondo VDI 2198			t/h	53			53			60					
	6.8 Efficienza di turnover secondo VDI 2198			t/kWh	45			45			49					
Altro	8.1 Comando trasmissione				Comando CA			Comando CA			Comando CA					
	10.7 Pressione sonora (all'orecchio dell'operatore)			dB(A)	<70			<70			<70					

- Capacità sollevamento principale / capacità sollevamento iniziale / capacità trasporto doppio pallet (sollevamento principale + bracci di carico); la versione doppio stoccatore è disponibile solo per montante telescopico e HiLo con sollevamento h<sub>3</sub> >4000 mm e montante simplex
- Con piastra porta forche s = 65 mm (integrata); con piastra porta forche s = 55 mm (associata) -32 mm per montante simplex; -35 mm per montante telescopico compatto, telescopico e NiHo
- Razze sollevate
- Con vassoio 11; con vassoio 95 1,2 t +55 mm
- Con vassoio 95 1,6 t; con vassoio 112 +65 mm
- Con montante 1,0-1,2 t: h<sub>1</sub> = 1940 mm e vassoio 11; con montante 1,4-1,6 t: h<sub>1</sub> = 1915 mm e vassoio 95 1,6 t
- Con estensione forche b<sub>5</sub> = 560 mm; con b<sub>5</sub> = 520 mm -40 mm (non in combinazione con l'opzione doppio stoccatore)
- Dall'asse di rotazione a farfalla; in posizione di marcia ridotta +11 mm
- Con piastra porta forche s = 55 mm (associata) +32 mm per montante simplex; +35 mm per montante telescopico compatto, telescopico e HiLo
- Con protezione piedi passiva +15 mm; con protezione piedi attiva +23 mm
- Con protezione piedi passiva +21 mm; con protezione piedi attiva +34 mm
- Con piastra porta forche integrata; con piastra porta forche associata s = 55 mm e b<sub>3</sub> = 711 mm
- Con piastra porta forche con forche non flettenti s = 71 mm
- Estensione forche aggiuntiva disponibile: b<sub>5</sub> = 520 mm solo con vassoio 95 e non in combinazione con l'opzione doppio stoccatore
- Con timone in posizione di lavoro superiore (10°) e completamente girato in senso orario; in posizione di marcia ridotta -13 mm. I valori A<sub>st</sub> tra parentesi sono calcolati per il caso particolare in cui l'area di rotazione R sia libera.
- Con piastra porta forche s = 65 mm; con piastra porta forche s = 55 mm +15 mm (+32 per il valore tra parentesi) per montante simplex; +17 mm (+35 per il valore tra parentesi) per montante telescopico compatto, telescopico e NiHo
- Con piastra porta forche s = 65 mm; con piastra porta forche s = 55 mm +25 mm (+32 per il valore tra parentesi) per montante simplex; +28 mm (+35 per il valore tra parentesi) per montante telescopico compatto, telescopico e NiHo

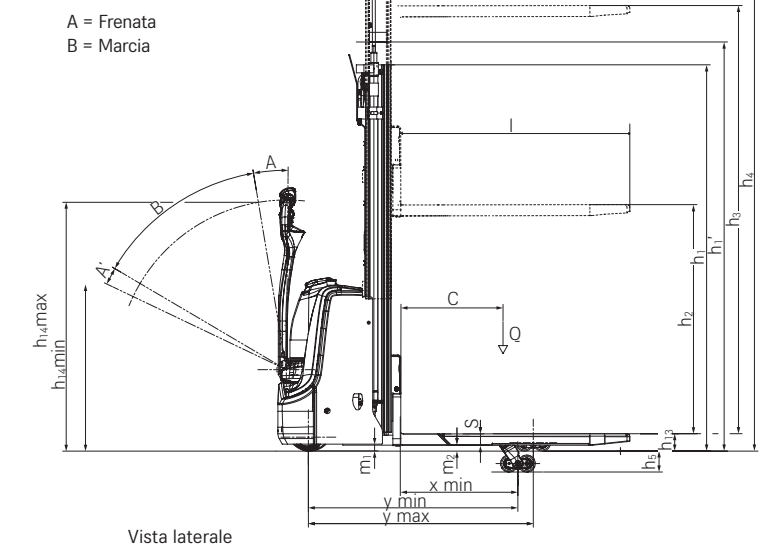
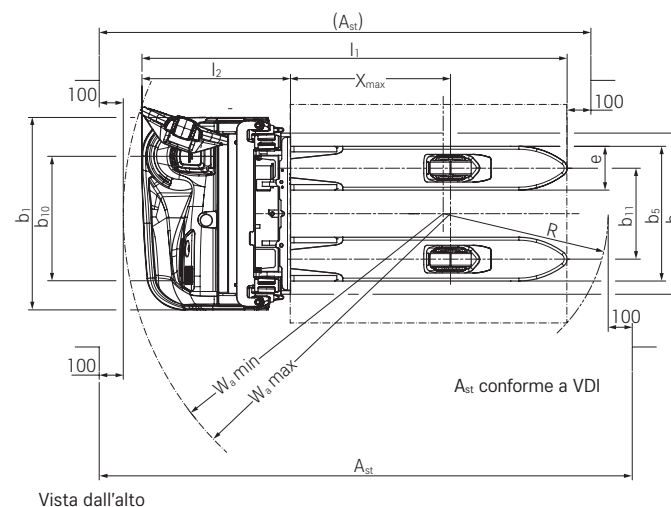

EXV 14 - EXV 20 Stocicatori a timone  
La potenza incontra l'innovazione

Le presenti specifiche tecniche, conformi alle direttive VDI 2198, sono valide solo per il modello standard.  
L'uso di gommature, accessori, montanti alternativi, ecc. potrebbero determinare valori diversi.



		EXV 14/Li-Ion	EXV 14i/Li-Ion	EXV 14 D*/Li-Ion	EXV 16/Li-Ion	EXV 16i/Li-Ion	EXV 16 D*/Li-Ion	EXV 20/Li-Ion	EXV 20i/Li-Ion	EXV 20 D*/Li-Ion			
Caratteristiche	1.1	Produttore	STILL	STILL	STILL	STILL	STILL	STILL	STILL	STILL			
	1.2	Modello specificato dal produttore	EXV 14/Li-Ion	EXV 14i/Li-Ion	EXV 14 D*/Li-Ion	EXV 16/Li-Ion	EXV 16i/Li-Ion	EXV 16 D*/Li-Ion	EXV 20/Li-Ion	EXV 20i/Li-Ion	EXV 20 D*/Li-Ion		
	1.3	Comando	Elettrico	Elettrico	Elettrico	Elettrico	Elettrico	Elettrico	Elettrico	Elettrico	Elettrico		
	1.4	Manovra	Guida a terra	Guida a terra	Guida a terra	Guida a terra	Guida a terra	Guida a terra	Guida a terra	Guida a terra	Guida a terra		
	1.5	Portata nominale/carico nominale	Q	kg	1400	1400 (2000) <sup>1</sup>	1400/1000+1000 (2000) <sup>1</sup>	1600	1600 (2000) <sup>1</sup>	1600/1000+1000 (2000) <sup>1</sup>	2000	2000	2000/1000+1000 (2000)
	1.6	Distanza dal baricentro di carico	c	mm	600	600	600	600	600	600	600	600	
	1.8	Distanza carico, dall'asse dei rulli al supporto delle forche	x	mm	724 <sup>2</sup>	724 <sup>2</sup> /646 <sup>2,3</sup>	924 <sup>2</sup> /846 <sup>2,3</sup>	724 <sup>2</sup>	724 <sup>2</sup> /646 <sup>2,3</sup>	924 <sup>2</sup> /846 <sup>2,3</sup>	724 <sup>2</sup>	724 <sup>2</sup> /646 <sup>2,3</sup>	924 <sup>2</sup> /846 <sup>2,3</sup>
	1.9	Interasse	y	mm	1311 <sup>4</sup>	1311 <sup>4</sup> /1233 <sup>3,4</sup>	1511 <sup>4</sup> /1433 <sup>3,4</sup>	1311 <sup>4</sup>	1311 <sup>4</sup> /1233 <sup>3,4</sup>	1511 <sup>4</sup> /1433 <sup>3,4</sup>	1425	1425/1347 <sup>3</sup>	1625 <sup>4</sup> /1547 <sup>3,4</sup>
	Pesi	2.1	Peso (compresa batteria)		kg	1178 <sup>5</sup>	1144 <sup>5</sup>	1173 <sup>5</sup>	1178 <sup>5</sup>	1144 <sup>5</sup>	1173 <sup>5</sup>	1505 <sup>5</sup>	1439 <sup>5</sup>
2.2		Carico asse, con carico lato azionamento/lato carico		kg	964/1614	889/1655	1109/1464	983/1795	896/1847	1144/1629	1307/2198	1135/2303	1452/2014
2.3		Carico asse, senza carico lato azionamento/lato carico		kg	867/311	836/308	885/288	867/311	836/308	885/288	1063/441	1019/420	1076/390
3.1		Ruote/rulli			Poliuretano	Poliuretano	Poliuretano	Poliuretano	Poliuretano	Poliuretano	Poliuretano	Poliuretano	Poliuretano
3.2		Dimensioni ruote/rulli lato azionamento		mm	Ø 230 x 90	Ø 230 x 90	Ø 230 x 90	Ø 230 x 90	Ø 230 x 90	Ø 230 x 90	Ø 230 x 90	Ø 230 x 90	Ø 230 x 90
3.3		Dimensioni ruote/rulli lato carico		mm	Ø 85 x 85 (Ø 85 x 60) <sup>6</sup>	Ø 85 x 85 (Ø 85 x 60) <sup>6</sup>	Ø 85 x 85 (Ø 85 x 60) <sup>6</sup>	Ø 85 x 85 (Ø 85 x 60) <sup>6</sup>	Ø 85 x 85 (Ø 85 x 60) <sup>6</sup>	Ø 85 x 85 (Ø 85 x 60) <sup>6</sup>	Ø 85 x 105 (Ø 85 x 80) <sup>6</sup>	Ø 85 x 105 (Ø 85 x 80) <sup>6</sup>	Ø 85 x 85 (Ø 85 x 80) <sup>6</sup>
Dimensioni	3.4	Dimensioni ruote/rulli di supporto		mm	Ø 150 x 50	Ø 150 x 50	Ø 150 x 50	Ø 150 x 50	Ø 150 x 50	Ø 150 x 50	2x Ø 140 x 50	2x Ø 140 x 50	Ø 150 x 50
	3.5	Numero di ruote (x = trazione) lato azionamento/lato carico			1x + 1/2 (1x + 1/4) <sup>6</sup>	1x + 1/2 (1x + 1/4) <sup>6</sup>	1x + 1/2 (1x + 1/4) <sup>6</sup>	1x + 1/2 (1x + 1/4) <sup>6</sup>	1x + 1/2 (1x + 1/4) <sup>6</sup>	1x + 1/2 (1x + 1/4) <sup>6</sup>	1x + 1/2 (1x + 1/4) <sup>6</sup>	1x + 1/2 (1x + 1/4) <sup>6</sup>	1x + 1/2 (1x + 1/4) <sup>6</sup>
	3.6	Carreggiata lato azionamento/lato carico	b <sub>10</sub> /b <sub>11</sub>	mm	534	534	534	534	534	534	534 - 370/470	534 - 370/470	534 - 370/470
	4.2	Ingombro massimo montante abbassato	h <sub>1</sub>	mm		Vedere tabella montanti			Vedere tabella montanti			Vedere tabella montanti	
	4.3	Sollevamento libero	h <sub>2</sub>	mm		Vedere tabella montanti			Vedere tabella montanti			Vedere tabella montanti	
	4.4	Sollevamento nominale	h <sub>3</sub>	mm		Vedere tabella montanti			Vedere tabella montanti			Vedere tabella montanti	
	4.5	Ingombro minimo montante sollevato	h <sub>4</sub>	mm		Vedere tabella montanti			Vedere tabella montanti			Vedere tabella montanti	
	4.6	Sollevamento iniziale	h <sub>5</sub>	mm	-	110	-	-	110	-	-	110	110
	4.9	Altezza timone in posizione di marcia min./max.	h <sub>14</sub>	mm	800/1250	800/1250	800/1250	800/1250	800/1250	800/1250	800/1250	800/1250	800/1250
	4.15	Altezza forche, abbassate	h <sub>13</sub>	mm	86	86	86	86	86	86	86	86	86
4.19	Lunghezza totale	l <sub>1</sub>	mm	1950 <sup>2,4</sup>	1950 <sup>2,4</sup>	1950 <sup>2,4</sup>	1950 <sup>2,4</sup>	1950 <sup>2,4</sup>	2065 <sup>2</sup>	2065 <sup>2</sup>	2065 <sup>2,4</sup>	2065 <sup>2,4</sup>	
4.20	Lunghezza fino al supporto delle forche	l <sub>2</sub>	mm	800 <sup>2,4</sup>	800 <sup>2,4</sup>	800 <sup>2,4</sup>	800 <sup>2,4</sup>	800 <sup>2,4</sup>	915 <sup>2</sup>	915 <sup>2</sup>	915 <sup>2</sup>	915 <sup>2</sup>	
4.21	Larghezza totale	b <sub>1</sub>	mm	800	800	800	800	800	800	800	800	800	
4.22	Forche	s/e/l	mm	55 <sup>8</sup> /182/1150	55 <sup>8</sup> /182/1150	55 <sup>8</sup> /182/1150	55 <sup>8</sup> /182/1150	55 <sup>8</sup> /182/1150	73 <sup>8</sup> /210/1150	73 <sup>8</sup> /210/1150	61/201/1150	61/201/1150	
4.24	Larghezza piastra porta forche	b <sub>3</sub>	mm	780	780	780	780	780	780	780	780	780	
4.25	Larghezza totale forche	b <sub>5</sub>	mm	560/680	560/680	560/530	560/680	560/680	560/530	580/680-570 <sup>8</sup>	580/680-570 <sup>8</sup>	570/542	
4.32	Distanza minima da terra al centro dell'interasse	m <sub>2</sub>	mm	30	20/130 <sup>3</sup>	20/130 <sup>3</sup>	30	20/130 <sup>3</sup>	20	20/130 <sup>3</sup>	20/130 <sup>3</sup>	20/130 <sup>3</sup>	
4.34	Corridoio di stivaggio con pallet da 800 x 1200 in senso longitudinale	A <sub>st</sub>	mm	2348 <sup>4,7,10</sup> /2453 <sup>4,7</sup> /2465 <sup>4</sup>	2333 <sup>3,4,7,10</sup> /2436 <sup>3,4,7</sup> /2448 <sup>3,4</sup>	2384 <sup>3,4,7,10</sup> /2499 <sup>3,4</sup>	2348 <sup>4,7,10</sup> /2453 <sup>4,7</sup> /2465 <sup>4</sup>	2333 <sup>3,4,7,10</sup> /2436 <sup>3,4,7</sup> /2448 <sup>3,4,10</sup>	2384 <sup>3,4,7,10</sup> /2499 <sup>3,4</sup>	2462 <sup>7,10</sup> /2567 <sup>7</sup> /2579	2447 <sup>3,7,10</sup> /2550 <sup>3,7</sup> /2562 <sup>3</sup>	2498 <sup>3,4,7,10</sup> /2613 <sup>3,4</sup>	
4.35	Raggio di sterzata	W <sub>s</sub>	mm	1526 <sup>4,7,10</sup> /1631 <sup>4,7</sup> /1643 <sup>4</sup>	1450 <sup>3,4,7,10</sup> /1553 <sup>3,4,7</sup> /1565 <sup>3,4</sup>	1650 <sup>3,4,7,10</sup> /1765 <sup>3,4</sup>	1526 <sup>4,7,10</sup> /1631 <sup>4,7</sup> /1643 <sup>4</sup>	1450 <sup>3,4,7,10</sup> /1553 <sup>3,4,7</sup> /1565 <sup>3,4</sup>	1650 <sup>3,4,7,10</sup> /1765 <sup>3,4</sup>	1640 <sup>7,10</sup> /1745 <sup>7</sup> /1757	1564 <sup>3,7,10</sup> /1667 <sup>3,7</sup> /1679 <sup>3</sup>	1764 <sup>3,4,7,10</sup> /1879 <sup>3,4</sup>	
Dati performance	5.1	Velocità di marcia con/senza carico	km/h	6/6	6/6	6/6	6/6	6/6	6/6	6/6	6/6	6/6	
	5.2	Velocità di sollevamento con/senza carico	m/s	0,16/0,30	0,16/0,30	0,16/0,30	0,15/0,30	0,15/0,30	0,15/0,30	0,15/0,30	0,15/0,30	0,15/0,30	
	5.3	Velocità di abbassamento con/senza carico	m/s	0,40/0,35	0,40/0,35	0,40/0,35	0,40/0,35	0,40/0,35	0,40/0,35	0,31/0,31	0,31/0,31	0,31/0,31	
	5.8	Pendenza max. kB 5 con/senza carico	%	10,0 <sup>9</sup> /23,0 <sup>9</sup>	8,0/22,0	10,0 <sup>9</sup> /22,0	10,0 <sup>9</sup> /23,0 <sup>9</sup>	8,0/22,0	10,0 <sup>9</sup> /22,0	8,0 <sup>9</sup> /23,0 <sup>9</sup>	8,0/23,0	8,0/23,0	
	5.10	Freno di servizio			Elettromagnetico	Elettromagnetico	Elettromagnetico	Elettromagnetico	Elettromagnetico	Elettromagnetico	Elettromagnetico	Elettromagnetico	
	6.1	Potenza motore di trasmissione, S2 = 60 min.	kW	1,5	1,5	1,5	1,5	1,5	1,5	1,5	1,5	1,5	
Motore elettrico	6.2	Potenza motore per sollevamento, S3 = 15%	kW	3,2	3,2	3,2	3,2	3,2	3,2	3,2	3,2	3,2	
	6.3	Batteria conforme a DIN 43531/35/36 A, B, C, no		2PzS	2PzS	2PzS	2PzS	2PzS	2PzS	3PzS	3PzS	3PzS	
	6.4	Tensione batteria/Capacità nominale K <sub>s</sub>	V/Ah	24/230	24/230	24/230	24/230	24/230	24/230	24/345	24/345	24/345	
	6.5	Peso batteria ±5% (a seconda del produttore)	kg	212	212	212	212	212	212	288	288	288	
	6.6	Consumo di energia a seconda del DIN EN 16796-1	kWh/h	0,78	0,78	0,78	0,82	0,82	0,82	0,94	0,94	0,94	
	Misc.	8.1	Azionamento			Controllo AC	Controllo AC	Controllo AC	Controllo AC	Controllo AC	Controllo AC	Controllo AC	Controllo AC
8.4		Pressione sonora all'orecchio dell'operatore	dB(A)	≤66	≤66	≤66	≤66	≤66	≤66	≤66	≤66	≤66	

- <sup>1</sup> Capacità residua con initial lift
- <sup>2</sup> Con montante Tele o NiHo (x -26 mm; l<sub>1</sub> e l<sub>2</sub> +26 mm con montante Triplex)
- <sup>3</sup> Razze sollevate
- <sup>4</sup> +75 mm con 3PzS e +150 mm con 4PzS
- <sup>5</sup> Tutti i valori di carico applicabili ai carrelli con colonna tele
- <sup>6</sup> Con rulli doppi anteriori
- <sup>7</sup> Valore calcolato con funzione di guida a timone verticale attivata
- <sup>8</sup> Consigliato per gabbie per pallet; dimensioni forche s = 61 mm disponibili
- <sup>9</sup> Rampa ad angolo immediato
- <sup>10</sup> Timone in posizione verticale

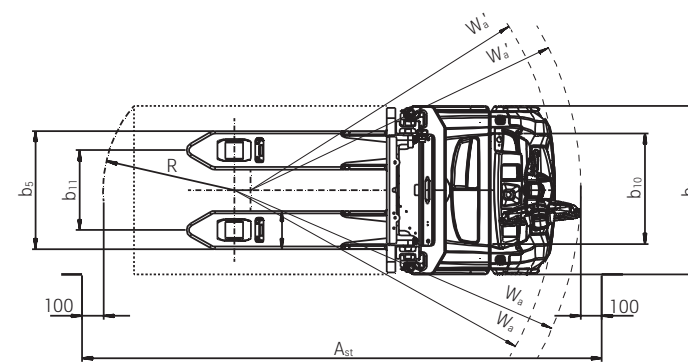

Vista dall'alto

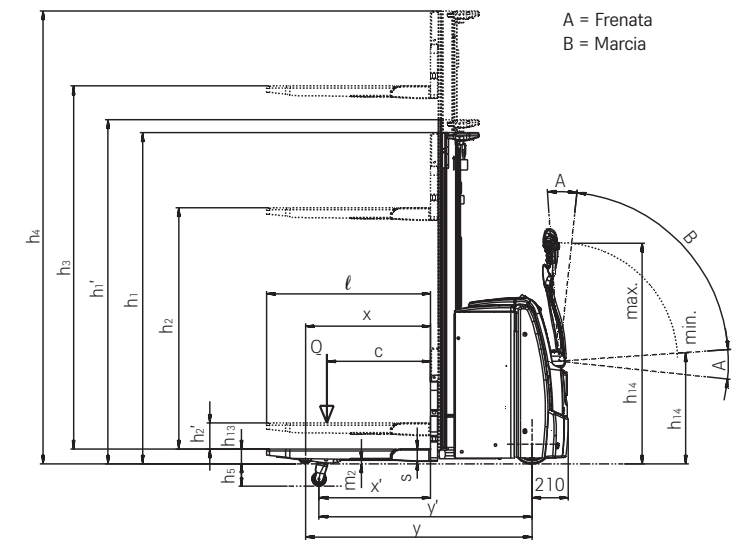

Vista laterale

EXV Stocicatori a timone  
Tabelle dei montanti



			Simplex			Telescopico compatto				Telescopico							
			h <sub>1</sub>	mm	1140	1940	2390	1490	1690	1940	2140	1490	1690	1940	2140	2390	2590
EXV 10(i)C - EXV 12(i)C	Altezza	h <sub>1</sub>	mm	1140	1940	2390	1490	1690	1940	2140	1490	1690	1940	2140	2390	2590	
	Altezza montante con sollevamento libero (h <sub>3</sub> = 150 mm) utilizzato	h <sub>1</sub> '	mm	-	-	-	1565	1765	2015	2215	1565	1765	2015	2215	2465	2665	
	Sollevamento libero	h <sub>2</sub>	mm	662 <sup>2</sup>	1462 <sup>2</sup>	1912 <sup>2</sup>	150	150	150	150	150	150	150	150	150	150	150
	Sollevamento nominale	h <sub>3</sub>	mm	662	1462	1912	2024	2424	2924	3324	2024	2424	2924	3324	3824	4224	
	Altezza con montante esteso	h <sub>4</sub>	mm	1140 <sup>3</sup>	1940 <sup>3</sup>	1940 <sup>3</sup>	2502 <sup>3</sup>	2902 <sup>3</sup>	3402 <sup>3</sup>	3827 <sup>3</sup>	2502 <sup>3</sup>	2902 <sup>3</sup>	3402 <sup>3</sup>	3827 <sup>3</sup>	4302 <sup>3</sup>	4702 <sup>3</sup>	

			NiHo					Triplex				
			h <sub>1</sub>	mm	1490	1690	1940	2140	2390	2590 <sup>1</sup>	1690 <sup>1</sup>	1940 <sup>1</sup>
EXV 10(i)C - EXV 12(i)C	Altezza	h <sub>1</sub>	mm	1490	1690	1940	2140	2390	2590 <sup>1</sup>	1690 <sup>1</sup>	1940 <sup>1</sup>	2040 <sup>1</sup>
	Altezza montante con sollevamento libero (h <sub>3</sub> = 150 mm) utilizzato	h <sub>1</sub> '	mm	-	-	-	-	-	-	-	-	-
	Sollevamento libero	h <sub>2</sub>	mm	1012 <sup>2</sup>	1212 <sup>2</sup>	1462 <sup>2</sup>	1662 <sup>2</sup>	1912 <sup>2</sup>	2112 <sup>2</sup>	1208	1458	1558
	Sollevamento nominale	h <sub>3</sub>	mm	2024	2424	2924	3324	3824	4224	3636	4386	4686
	Altezza con montante esteso	h <sub>4</sub>	mm	2502 <sup>3</sup>	2902 <sup>3</sup>	3402 <sup>3</sup>	3827 <sup>3</sup>	4302 <sup>3</sup>	4702 <sup>3</sup>	4118	4868	5168

<sup>1</sup> Solo altezze montante compatibili con la versione opzionale D del carrello elevatore (doppio stoccatore)

<sup>2</sup> Con piastra porta forche s = 65 mm (integrata); con piastra porta forche s = 65 mm (integrata) e schienale per il carico 800 mm sulle forche: -404 mm; con piastra porta forche s = 55 mm (associata) -4 mm; con piastra porta forche s = 55 mm (associata) e con schienale per il carico 1000 mm sulle forche: -562 mm

<sup>3</sup> Con piastra porta forche s = 65 mm (integrata); con piastra porta forche s = 65 mm (integrata) e schienale per il carico 800 mm sulle forche: +404 mm; con piastra porta forche s = 55 mm (associata) +4 mm; con piastra porta forche s = 55 mm (associata) e con schienale per il carico 1000 mm sulle forche: +562 mm

			Telescopico							
			h <sub>1</sub>	mm	1415	1665	1915	2115	2365	2565
EXV 14(i)C - EXV 16(i)C	Altezza	h <sub>1</sub>	mm	1415	1665	1915	2115	2365	2565	2815
	Altezza montante con sollevamento libero (h <sub>3</sub> = 150 mm) utilizzato	h <sub>1</sub> '	mm	1490	1740	1990	2190	2440	2640	2890
	Sollevamento libero	h <sub>2</sub>	mm	150	150	150	150	150	150	150
	Sollevamento nominale	h <sub>3</sub>	mm	1844	2344	2844	3244	3744	4144	4644
	Altezza con montante esteso	h <sub>4</sub>	mm	2364 <sup>3</sup>	2864 <sup>3</sup>	3364 <sup>3</sup>	3764 <sup>3</sup>	4264	4664 <sup>3</sup>	5164 <sup>3</sup>

			NiHo					Triplex						
			h <sub>1</sub>	mm	1415	1665	1915	2115	2365	2565 <sup>1</sup>	1665 <sup>1</sup>	1915 <sup>1</sup>	2065 <sup>1</sup>	2265 <sup>1</sup>
EXV 14(i)C - EXV 16(i)C	Altezza	h <sub>1</sub>	mm	1415	1665	1915	2115	2365	2565 <sup>1</sup>	1665 <sup>1</sup>	1915 <sup>1</sup>	2065 <sup>1</sup>	2265 <sup>1</sup>	2315 <sup>1</sup>
	Altezza montante con sollevamento libero (h <sub>3</sub> = 150 mm) utilizzato	h <sub>1</sub> '	mm	-	-	-	-	-	-	-	-	-	-	-
	Sollevamento libero	h <sub>2</sub>	mm	895 <sup>2</sup>	1145 <sup>2</sup>	1395 <sup>2</sup>	1595 <sup>2</sup>	1845 <sup>2</sup>	2045 <sup>2</sup>	1145 <sup>2</sup>	1395 <sup>2</sup>	1545 <sup>2</sup>	1745 <sup>2</sup>	1795 <sup>2</sup>
	Sollevamento nominale	h <sub>3</sub>	mm	1844	2344	2844	3244	3744	4144	3516	4266	4716	5316	5466
	Altezza con montante esteso	h <sub>4</sub>	mm	2364 <sup>3</sup>	2864 <sup>3</sup>	3364 <sup>3</sup>	3764 <sup>3</sup>	4264 <sup>3</sup>	4664 <sup>3</sup>	4036 <sup>3</sup>	4786 <sup>3</sup>	5236 <sup>3</sup>	5836 <sup>3</sup>	5986 <sup>3</sup>

<sup>1</sup> Solo altezze montante compatibili con la versione opzionale D del carrello elevatore (doppio stoccatore)

<sup>2</sup> Con schienale per il carico 1000 mm sulle forche: -562 mm

<sup>3</sup> Con schienale per il carico 1000 mm sulle forche: +562 mm

			Telescopico							
			h <sub>1</sub>	mm	1415	1665	1915	2115	2365	2565
EXV 14 - EXV 14i - EXV 16 - EXV 16i	Altezza	h <sub>1</sub>	mm	1415	1665	1915	2115	2365	2565	2815
	Altezza montante con sollevamento libero (h <sub>3</sub> = 150 mm) utilizzato	h <sub>1</sub> '	mm	1490	1740	1990	2190	2440	2640	2890
	Sollevamento libero	h <sub>2</sub>	mm	150	150	150	150	150	150	150
	Sollevamento nominale	h <sub>3</sub>	mm	1844	2344	2844	3244	3744	4144	4644
	Altezza con montante esteso	h <sub>4</sub>	mm	2364	2864	3364	3764	4264	4664	5164

			NiHo					Triplex								
			h <sub>1</sub>	mm	1415	1665	1915	2115	2365	2565	1665	1915	2065	2165	2265	2315
EXV 14 - EXV 14i - EXV 16 - EXV 16i EXV 14/16D	Altezza	h <sub>1</sub>	mm	1415	1665	1915	2115	2365	2565	1665	1915	2065	2165	2265	2315	2515 <sup>4</sup>
	Sollevamento libero <sup>1</sup>	h <sub>2</sub>	mm	895	1145	1395	1595	1845	2045	1145	1395	1545	1645	1745	1795	1995
	Sollevamento nominale	h <sub>3</sub>	mm	1844	2344	2844	3244	3744	4144	3516	4266	4716	5016	5316	5466	6066
	Altezza con montante esteso <sup>3</sup>	h <sub>4</sub>	mm	2364	2864	3364	3764	4264	4664	4036	4786	5236	5536	5836	5986	6586

<sup>1</sup> -566 mm con griglia reggicarico

<sup>2</sup> Con altezza del montante aumentata h<sub>1</sub>'

<sup>3</sup> +566 mm con griglia reggicarico (altezza al di sopra delle forche 1000 mm)

<sup>4</sup> Non disponibile per la funzione di trasporto doppio stoccatore

			Telescopico			NiHo			Triplex			
			h <sub>1</sub>	mm	1915	2115	2365	1915	2115	2365	1665	1915
EXV 20 - EXV 20i EXV 20 D	Altezza	h <sub>1</sub>	mm	1915	2115	2365	1915	2115	2365	1665	1915	2065
	Altezza montante con sollevamento libero (h <sub>3</sub> = 150 mm) utilizzato	h <sub>1</sub> '	mm	1990	2190	2440	-	-	-	-	-	-
	Sollevamento libero <sup>1</sup>	h <sub>2</sub>	mm	-	-	-	1315	1515	1765	1065	1315	1465
	Sollevamento libero <sup>2</sup>	h <sub>2</sub>	mm	150	150	150	-	-	-	-	-	-
	Sollevamento nominale	h <sub>3</sub>	mm	2684	3084	3584	2684	3084	3584	3276	4026	4476
Altezza con montante esteso <sup>3</sup>	h <sub>4</sub>	mm	3284	3684	4184	3284	3684	4184	3876	4626	5076	

<sup>1</sup> -566 mm con griglia reggicarico

<sup>2</sup> Con altezza del montante aumentata h<sub>1</sub>'

<sup>3</sup> +566 mm con griglia reggicarico (altezza al di sopra delle forche 1080 mm)

NiHo: Accatastamento in altezza con soffitti bassi

## EXV 10C - EXV 16C Stoccatore a timone Stoccaggio in altezza più semplice che mai

Utilizzo ottimale degli spazi: grande compattezza e manovrabilità

Il timone è ergonomico e intuitivo per tutti gli operatori, anche se usato con una sola mano

Visualizzazione di tutti i dati grazie al display integrato nella testa del timone e disponibile nella versione LED oppure touch

Massima produttività: rapida movimentazione grazie alle dimensioni compatte



Con lo speciale timone OptiSpeed, lo stoccatore EXV è un vero gioiello. La velocità di questo assistente di magazzino a guida manuale si adatta automaticamente alla distanza tra l'operatore e il carrello elevatore. Degna di nota è l'ergonomia del timone: il posizionamento degli elementi di comando è stato studiato con grande attenzione. Consentono il comando con una sola mano a tutti gli operatori, a prescindere che siano destrimani o mancini e abbiano mani grandi o piccole. Il display a LED sulla testa del timone consente poi al conducente di tenere sotto controllo tutti i dati importanti sul carrello. Per giunta, la stabilità del carrello in pendenza e la sua capacità di

arrestarsi in automatico quando il braccio del timone viene rilasciato sono particolarmente convincenti. La sofisticata ammortizzazione che rallenta gradualmente la velocità di abbassamento prima del contatto col terreno protegge le merci durante l'immagazzinamento. Con il modello EXV è possibile stoccare le merci risparmiando spazio e recuperarle più facilmente. Con l'elevata portata residua e una manovrabilità eccezionale, questo carrello compatto non ha eguali nella movimentazione rapida e sicura di grandi volumi di merci con carrello manuale in spazi ristretti, nell'area di prestoccaggio o sugli scaffali.

## EXV 14 - EXV 20 Sollevatore La potenza incontra l'innovazione

Utilizzo ottimale degli spazi: grande compattezza e portate residue molto elevate

Tutto sempre in vista: display a colori con una serie di simboli che indicano immediatamente tutte le funzioni principali

Disponibilità continua: la capacità della batteria fino a 375 Ah e agli ioni di litio Li-Ion consente un utilizzo prolungato



Più forte e più intelligente degli altri: il transpallet STILL EXV 14-20. Due delle sue caratteristiche più importanti sono l'elevata portata residua e il display a colori. Il display mostra all'operatore informazioni di base, lo stato del carrello elevatore e il livello di carica della batteria in ogni momento, mentre i simboli semplificano le operazioni. Il nuovo EXV consente di movimentare in modo rapido, sicuro e affidabile pallet dal peso massimo di 2.000 kg. Il potente motore a bassa manutenzione e i controlli precisi, adatti a operatori destrimani e mancini, consentono di raggiungere tassi di turnover senza precedenti.

Il diagramma opzionale di portate e il sistema di controllo DLC (Dynamic Load Control) garantiscono una immediata informazione sulle portate residue del carrello. La sigla EXV tuttavia non indica soltanto la movimentazione rapida delle merci, ma anche la movimentazione sicura delle merci. Il timone di forma ricurva e la piastra antiurto proteggono l'operatore e l'EXV si arresta automaticamente quando viene rilasciato il timone, anche sulle rampe. Il timone OptiSpeed regola anche la velocità dell'EXV in base alla distanza dall'operatore, mentre il sistema Curve Speed Control regola la velocità in curva.

EXV 10C - EXV 16C Stoccatore a timone  
Foto dei dettagli



Tutte le informazioni sono immediatamente visibili sul display a LED integrato nella testa del timone



Tutto sempre sott'occhio: il display touch opzionale con una serie di simboli grafici consente di visualizzare tutte le funzioni importanti con uno sguardo



Il sollevamento iniziale (opzionale) lascia più spazio a terra sulle superfici irregolari



Inforcamento semplice e sicuro dei pallet grazie alle punte delle forche arrotondate



Compattezza e manovrabilità estrema grazie alla batteria agli ioni di litio integrata opzionale



Più sicurezza anche negli spazi ridotti grazie alla protezione per i piedi attiva o passiva



Trasporto efficiente di due pallet con l'estensione opzionale delle razze

EXV 14 - EXV 20 Stoccatore a timone  
Foto dei dettagli



Sicurezza nella movimentazione: a seconda dell'angolo del timone, la velocità viene automaticamente adattata alla distanza tra l'operatore e il carrello elevatore



Incremento della produttività grazie alla funzionalità di doppio stoccatore (opzionale)



Componenti a bassa manutenzione e servizio di assistenza facilmente accessibile



Preciso in tutte le situazioni: il pulsante opzionale per la marcia lenta facilita le manovre anche negli spazi più stretti

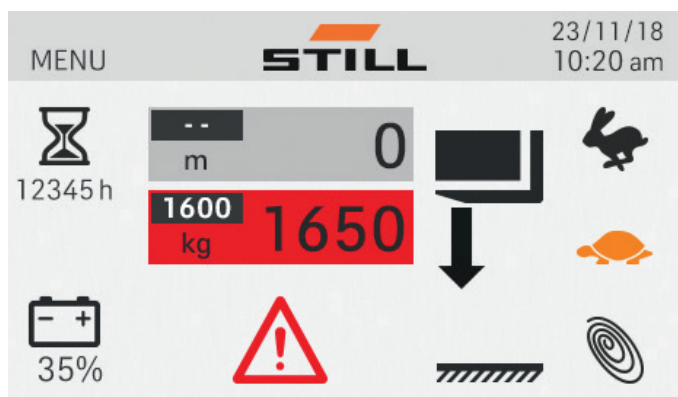

Stoccaggio e recupero sicuri grazie al Dynamic Load Control, il sistema di avviso per la portata residua



Maggiore distanza dal suolo su pavimenti irregolari e rampe grazie al sollevatore iniziale opzionale che permette di trasportare carichi fino a 2000 kg



Il montante STILL a vista libera garantisce sempre la migliore visibilità sulla punta delle forche



EXV 16

## EXV iGo Stoccatore a timone

Sicurezza garantita: funzioni di sicurezza intelligenti aumentano la qualità del trasporto ed eliminano il rischio di danni a persone, carrelli, apparecchi del magazzino e merci

Standard di processo eccellenti: capacità di prevenire errori di commissionamento e corse a vuoto, migliorando così la qualità del trasporto

Massima disponibilità: comando efficiente del trasporto e integrazione IT consentono ai parchi carrelli di essere utilizzati continuamente in modo ottimale

Economicità ed efficienza ottimali grazie a concetti di automazione individuali e a un costante flusso di materiale trasparente e ottimizzato



## STILL iGo - soluzioni di automazione

Rendiamo smart l'automazione. Dalle opzioni plug & play flessibili (STILL iGo easy) ai sistemi altamente personalizzabili (STILL iGo systems), le soluzioni scalabili STILL iGo coprono l'intero spettro dell'automazione. Pensato apposta per le vostre esigenze.

### STILL iGo easy

La nostra soluzione intelligente plug & play STILL iGo easy è la scelta ideale per chi desidera automatizzare singole procedure logistiche di trasporto con piccole flotte. L'implementazione di iGo easy è particolarmente semplice e rapida grazie alla sua flessibilità e all'interfaccia utente intuitiva. Man mano che le necessità si evolvono o le operazioni diventano più complesse, è possibile effettuare l'upgrade a iGo systems.

### STILL iGo systems

Desiderate automatizzare singolarmente le vostre operazioni logistiche complesse o interconnesse? iGo systems è la soluzione perfetta per voi. Il sistema altamente personalizzabile consente di controllare i carrelli elevatori con un'interazione perfettamente sincronizzata e di integrarli in procedure logistiche complete e scalabili, passando da singoli carrelli a intere flotte.

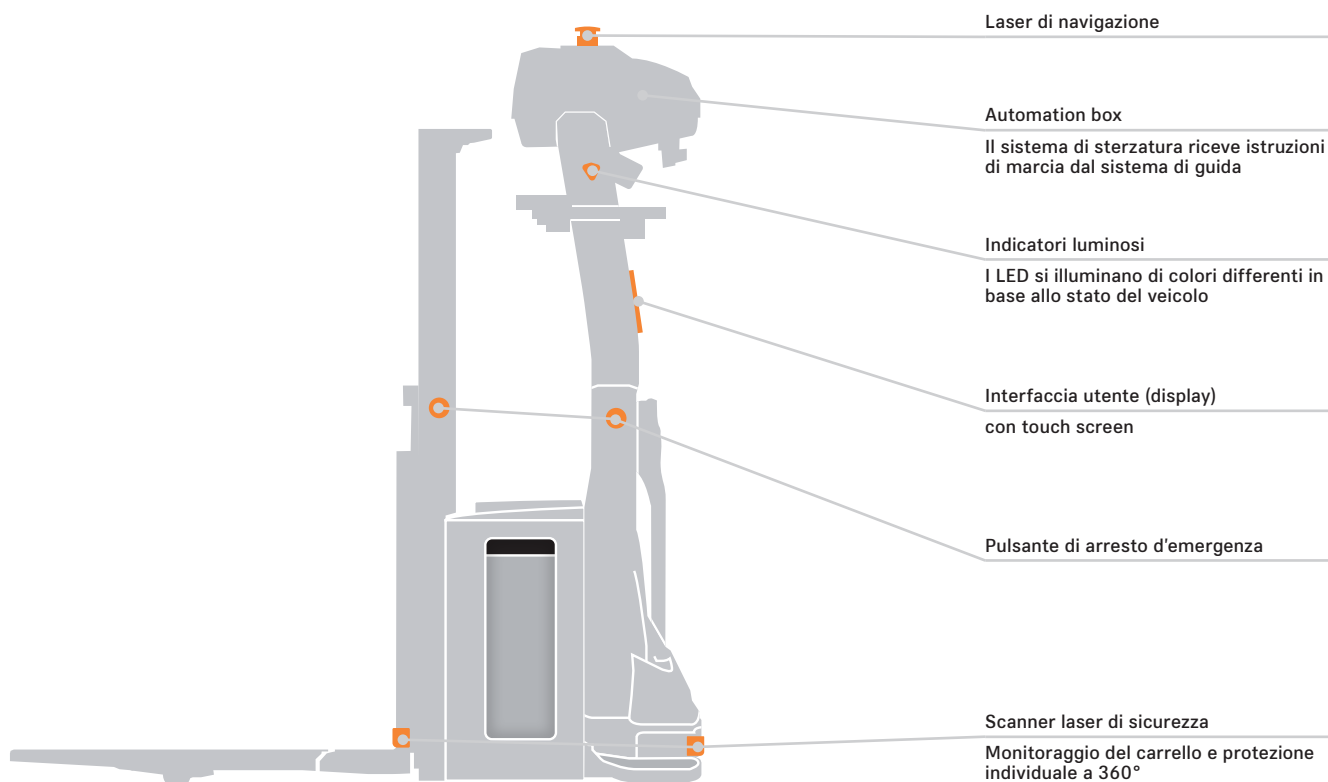



### Le nostre offerte di servizi per i vostri impianti automatizzati:

Non scendiamo a compromessi quando si parla della disponibilità dei vostri sistemi intralogistici. Questo vale naturalmente anche per i vostri sistemi automatizzati. Che si tratti di hardware o software, manutenzione o riparazione, adattiamo i nostri servizi alle vostre esigenze individuali e a quelle del vostro impianto. In questo modo potrete concentrarvi completamente sulle vostre mansioni, senza

tempi di inattività, periodi di attesa o colli di bottiglia per la fornitura di pezzi di ricambio. I nostri tecnici dell'assistenza sono altamente qualificati, estremamente motivati e disponibili 365 giorni all'anno per fornirvi assistenza.

**Disponibilità. Affidabilità. Velocità.**

### I vantaggi degli stoccatore automatici

Gli stoccatore automatici sono efficienti, sicuri e potenti e, in combinazione con altri sistemi di trasporto senza conducente, aprono la strada a processi logistici altamente efficienti, sicuri e flessibili. EXV iGo è il carrello elevatore perfetto per stabilire nuovi standard, in particolare nella logistica di produzione e nell'area antistante il magazzino. Offre prestazioni straordinarie nello stoccaggio e nel prelievo in sistemi di stoccaggio a corridoi larghi e a blocchi, nelle stazioni di trasferimento dei magazzini verticali, nell'approntamento automatico dei percorsi e anche nel trasporto orizzontale: per quest'ultimo è in grado di affrontare senza problemi anche distanze maggiori con una velocità massima di 7,2 km/h. L'elevata portata residua del carrello e un'altezza di sollevamento fino a 3,8 metri lo rendono un partner affidabile e potente per le operazioni di stoccaggio e prelievo. EXV iGo può essere facilmente integrato in strutture IT esistenti o essere utilizzato come sistema autonomo per attività di trasporto semplici e ripetitive. Garantisce un'affidabilità di processo ottimale, precisione e massima sicurezza, anche nel funzionamento

misto. Ciò è garantito dalla protezione individuale a 360°, che protegge le persone, il carrello elevatore e il carico utilizzando scanner e sensori ad alta sensibilità. Sono integrate di serie le seguenti caratteristiche di sicurezza: uno scanner laser di sicurezza che individua persone e oggetti nel percorso di spostamento; sistemi di segnalazione visiva e acustica (ad es. quando si verifica un cambiamento della direzione di marcia) e un pulsante di arresto di emergenza che può essere utilizzato per arrestare immediatamente il carrello elevatore. Se necessario, l'EXV può essere utilizzato in modalità duale.

Gli AGV (carrelli elevatori a guida automatica) industrializzati sono potenti strumenti per ottimizzare il vostro magazzino e la vostra logistica. Tuttavia, non tutte le innovazioni tecnologiche sono realizzabili dal punto di vista finanziario per ogni attività. Noi vi aiutiamo a scegliere il concetto e il livello di automazione più adatto alle vostre esigenze e vi guidiamo in modo affidabile nel labirinto delle soluzioni digitali disponibili nell'ambito dell'Industria 4.0.

## EXV Stoccatore a timone

### I fattori "Simply Efficient": prestazioni elevate per migliorare la produttività



#### Simply easy

- Controllo flessibile e intuitivo di tutti gli elementi di comando sulla testa del timone con una sola mano, senza necessità di cambiare impugnatura, naturalmente sia per operatori mancini che destrorsi
- Disponibilità sotto controllo grazie all'ampio display a colori con visualizzazione dello stato della batteria
- Ergonomia ottimale e sforzo fisico ridotto per l'operatore grazie alle funzioni elettriche di guida, sollevamento e abbassamento
- La visibilità ottimale attraverso il montante fino alle punte delle forche facilita la movimentazione dei pallet
- Prestazioni di movimentazione imbattibili: motore potente, elevata portata residua ed elementi di controllo reattivi
- Con i carrelli elevatori iGo, è possibile aggiungere altri carrelli in qualunque momento per ampliare la capacità di trasporto
- Sicurezza per l'uomo e la macchina: timone OptiSpeed e sistema di arresto automatico al rilascio del timone
- Manovre sicure anche in spazi ristretti grazie alla modalità di marcia lenta
- Informazioni sull'altezza di sollevamento a colpo d'occhio attraverso l'indicatore della portata su display a colori
- Stima precisa del carico: Dynamic Load Control può essere usato per stimare il peso del carico e la corrispondente altezza massima di sollevamento (EXV 14-20)
- EXV iGo migliora la qualità di trasporto ed elimina il rischio di lesioni o danni a persone, carrelli elevatori, apparecchi del magazzino e merci grazie a funzioni di sicurezza intelligenti



#### Simply powerful

- Potenza e sicurezza integrate: il telaio con quattro punti di appoggio assicura una stabilità eccezionale e prestazioni elevate
- Prestazioni eccellenti e affidabilità grazie al potente motore AC che richiede poca manutenzione
- Nuovo livello di precisione e sicurezza per l'operatore e il carico grazie al controllo reattivo della valvola proporzionale
- Sempre disponibile, ridotta manutenzione e alte prestazioni grazie alla tecnologia opzionale agli ioni di litio
- Sterzo elettrico fluido e preciso
- I comandi di trasporto basati su software per i carrelli EXV iGo consentono un utilizzo ottimale dei parchi di carrelli elevatori, garantendo al tempo stesso un elevato livello di sicurezza dei processi, gestione del traffico, visualizzazione dei movimenti del carrello elevatore, controllo dello stato di carica della batteria e una riduzione dell'incidenza degli errori. Il flusso di materiali e informazioni è sempre affidabile e mappato in maniera comprensibile e trasparente



#### Simply safe

- Massima sicurezza per l'operatore grazie al telaio del carrello elevatore con ingresso ribassato e alle griglie reggicarico
- Il sollevamento iniziale garantisce prestazioni di guida stabili e con poche vibrazioni, anche in presenza di lievi pendenze o discontinuità del pavimento



#### Simply flexible

- Precisione anche in spazi ristretti grazie alle dimensioni compatte
- Ben equipaggiato per una vasta gamma di applicazioni con diversi programmi di guida
- Pronto all'uso in ogni momento: la batteria può essere sottoposta a ricarica completa o intermedia in modo flessibile in qualsiasi luogo senza la necessità di una stazione di ricarica fissa
- All'occorrenza, i carrelli elevatori iGo possono essere comandati manualmente: questo aumenta la flessibilità, protegge processi e flussi di materiali e offre facile accesso alle merci



#### Simply connected

- Informazioni compatte: tutte le informazioni rilevanti del carrello elevatore sono disponibili a colpo d'occhio nell'applicazione web STILL neXXt fleet
- L'innovativo STILL FleetManager garantisce la sicurezza del conducente e del carrello elevatore: gestione operatori e rilevamento urti, nonché minimizzazione dei danni e dei costi grazie al controllo degli accessi
- Ottimizzazione del flusso di merci grazie al collegamento diretto ai sistemi di gestione dei flussi di materiale esistenti tramite la predisposizione MMS
- Carrelli iGo differenti possono essere combinati fra loro, con sistemi di trasporto manuali e sistemi di automazione stazionari



## EXV Stoccatore a timone

### Riepilogo funzionalità standard e opzionali



	EXV 10C	EXV 12C	EXV 14C	EXV 16C	EXV 14/ EXV 16/ EXV 20	EXV 14i/EXV 14 D EXV 16i/EXV 16 D EXV 20i/EXV 20 D
Aspetti generali	Comparti integrati opzionali	●	●	●	●	●
	Visualizzazione delle ore di funzionamento e dello stato della batteria	●	●	●	●	○
	Visualizzazione delle ore di funzionamento e dello stato della batteria grazie al display a colori	○	○	○	○	●
	Timone di comoda impugnatura per operatori mancini e destrorsi	●	●	●	●	●
	Diversi programmi di guida	●	●	●	●	●
	Sistema di risparmio energetico Blue-Q	●	●	●	●	●
	Forche di lunghezze diverse	○	○	○	○	○
	Variante per cella-frigo	○	○	○	○	●
	Portata di 2 tonnellate con sollevamento iniziale quando non viene utilizzato il montante	—	—	—	—	—
	Valvole proporzionali per movimenti particolarmente precisi	●	●	●	●	●
Montante	Versione a doppio stoccatore	—	○	○	○	—/●
	Montante monostadio	○	○	—	—	—
	Montante telescopico	○	○	○	○	○
	Montante HiLo	○	○	○	○	○
	Montante triplex	○	○	○	○	○
	Griglia di protezione del montante	○	○	○	○	●
	Schermo protettivo del montante in policarbonato	○	○	○	○	○
	Visualizzazione della portata a colori sul montante	○	○	○	○	○
	Sollevamento iniziale	○	○	○	○	—
	Abbassamento automatico del sollevamento iniziale a un'altezza del montante di 1500 mm	○	○	○	○	—
Ruote	Ruote motrici, poliuretano	●	●	●	●	●
	Ruote motrici, poliuretano, profilate	○	○	○	○	○
	Ruote motrici, gomma solida	○	○	○	○	○
	Ruote motrici, gomma solida, profilate	○	○	○	○	○
	Gomme rullo di carico, poliuretano, singoli	●	●	●	●	○
	Gomme rullo di carico, poliuretano, tandem	○	○	○	○	●
	Ruota stabilizzatrice, singola	●	●	●	●	●
	Ruota stabilizzatrice, doppia	—	—	—	—	○
Sicurezza	FleetManager: autorizzazione di accesso, rilevamento di urti, reportistica	○	○	○	○	○
	Timone OPTISPEED: velocità di marcia massima a seconda dell'angolo del timone	●	●	●	●	●
	Dynamic Load Control	—	—	—	—	○
	Curve Speed Control: riduzione della velocità durante la guida in curva	—	—	—	—	●
	Marcia silenziosa e sollevamento/abbassamento con timone verticale	●	●	●	●	○
	Accesso con codice PIN	○	○	○	○	○
Impianto batteria	Protezione dei piedi	○	○	○	○	○
	Griglia reggicarico	○	○	○	○	○
	Telaio a rulli per la sostituzione laterale della batteria	—	—	—	○	○
	Sostituzione della batteria con gru	●	●	●	●	●
	Vano per batteria da 2PzS	○	○	●	●	●
	Vano per batteria da 3PzS	—	—	—	—	○
Vano batteria per la sostituzione laterale della batteria	—	—	—	—	○	
Batteria agli ioni di litio STILL	●	●	○	○	○	

● Standard ○ Opzionale — Non disponibile



STILL S.p.A.  
Viale De Gasperi, 7  
20045, Lainate (MI)

Italia

Per ulteriori informazioni:

Tel.: +39 02 93765-1

Email: [info@still.it](mailto:info@still.it)

Website: [www.still.it](http://www.still.it)

STILL AG

Industriestrasse 50

8112 Otelfingen

Svizzera

Per ulteriori informazioni:

Tel.: +41 44 846 51 11

Email: [info@still.ch](mailto:info@still.ch)

Website: [www.still.ch](http://www.still.ch)

STILL è certificata nelle seguenti  
aree: gestione della qualità,  
sicurezza sul lavoro, protezione  
dell'ambiente e gestione dell'energia.

